

Drukarka fiskalna Posnet Temo

# Instrukcja Użytkownika



**POSNET**

Wersja dokumentu 2.1

Prawa autorskie: Posnet Polska S.A.  
ul. Muncypalna 33; 02-281 Warszawa;  
tel. +48 (0) 22 8686888; faks +48 (0) 22 8686889;  
www.Posnet.com; Posnet@Posnet.com  
bezpłatna infolinia: 0800 120 322

*Uwaga: Instrukcja może ulec zmianie.  
Najnowsza wersja dokumentu dostępna jest na  
stronie internetowej [www.Posnet.com](http://www.Posnet.com)*

# Spis treści

<b>Rozdział 1 Ważne informacje.....</b>	<b>3</b>	Parametry ogólne – Data i czas.....	21
Wersje drukarek.....	3	Parametry ogólne – Kody autoryzacji.....	23
Rolki kasowe.....	3	Wprowadzanie kodu autoryzacyjnego.....	23
Wymiana papieru.....	3	Kasowanie kodów.....	23
Kopia dokumentów kasowych.....	3	Drukowanie kodów.....	24
Naprawa drukarki.....	3	Parametry ogólne – Czas wyłączenia.....	25
Data i czas.....	3	Parametry ogólne – Rozliczanie rabatu procentowego.....	25
Paragony i raporty dobowe.....	4	Parametry ogólne – Konfiguracja raportu dobowego.....	26
Zasilanie.....	4	Konfiguracja sprzętu – Wyświetlacz klienta.....	27
Podłączanie do systemu komputerowego.....	4	Ustawianie kontrastu.....	27
Kody autoryzacji.....	4	Ustawianie podświetlenia.....	27
		Jasność podświetlenia.....	28
<b>Rozdział 2 Słowniczek.....</b>	<b>5</b>	Konfiguracja sprzętu – Wyświetlacz operatora.....	29
Stawki PTU.....	5	Ustawianie kontrastu.....	29
Fiskalizacja.....	5	Ustawianie podświetlenia.....	29
Raport dobowy.....	5	Jasność podświetlenia.....	30
Raport okresowy.....	5	Zanik podświetlenia.....	31
Raport rozliczeniowy.....	5	Konfiguracja sprzętu – Wydruk.....	31
Stan 'TYLKO DO ODCZYTU'.....	6	Jakość wydruku.....	31
Obrót.....	6	Oszczędność papieru.....	32
Utarg.....	6	Konfiguracja sprzętu – Dźwięki klawiszy.....	33
Stan kasy.....	6	Parametry ogólne – Interfejs PC.....	33
Baza towarowa (PLU).....	6		
Towar zablokowany.....	6	<b>Rozdział 8 Zmiana waluty ewidencyjnej.....</b>	<b>35</b>
Totalizery.....	6	Eurofiskalizacja.....	35
		Aktualna waluta ewidencyjna.....	35
<b>Rozdział 3 Dane techniczne.....</b>	<b>7</b>	Zmiana waluty ewidencyjnej.....	35
<b>Rozdział 4 Konstrukcja drukarki.....</b>	<b>8</b>	Przeliczenie.....	36
Główne elementy urządzenia.....	8	<b>Rozdział 9 Wyświetlacz Operatora - komunikaty...38</b>	
Panel Operatora / Klawiatura.....	9	Błędy fatalne.....	38
Klawiatura.....	9	Błąd pamięci fiskalnej.....	38
Wymiana papieru.....	10	Błędy zasilania.....	38
Mechanizm drukujący.....	11	Słaby akumulator (1).....	38
Wyświetlacze klienta i operatora.....	11	Słaby akumulator (2).....	39
Tester banknotów.....	11	Komunikaty błędów mechanizmu drukującego.....	39
Złącza.....	11	Błędy mechanizmu.....	39
Zasilanie / akumulator.....	11	Brak papieru.....	40
		Ostrzeżenia.....	40
<b>Rozdział 5 Menu drukarki.....</b>	<b>12</b>	Zerowe totalizery.....	40
Mapa funkcji menu.....	12	Wcześniejsza data.....	40
Sposób poruszania się po menu drukarki.....	13	Zapełniona baza.....	40
Blokada klawiatury.....	13	Błąd zegara.....	41
		Mała ilość wolnych zapisów do pamięci fiskalnej.....	41
<b>Rozdział 6 Raporty.....</b>	<b>14</b>	Komunikaty związane z sekwencjami sterującymi.....	41
Raporty fiskalne – Raport dobowy.....	14	Błąd sekwencji sterujących.....	41
Raporty fiskalne – Raport okresowy.....	15	Raport dobowy.....	41
Raport wg numerów.....	15	Zmiana stawek PTU.....	42
Raport wg daty.....	16		
Raporty fiskalne – Raport miesięczny.....	17	<b>Rozdział 10 Informacje dodatkowe.....</b>	<b>43</b>
Raporty nefiskalne – Raport kasy.....	18	Formatki wydruków nefiskalnych.....	43
Raporty nefiskalne – Raport serwisowy.....	18	Obliczenia.....	43
Raporty nefiskalne – Raport konfiguracji sprzętu.....	19	Protokół komunikacyjny.....	43
Raporty nefiskalne – Raport wejścia/wyjścia.....	19		
Raport towarów zablokowanych.....	20	<b>Rozdział 11 Homologacje i certyfikaty.....</b>	<b>44</b>
<b>Rozdział 7 Konfiguracja.....</b>	<b>21</b>		

# Rozdział 1 Ważne informacje

## Wersje drukarek

Niniejsza instrukcja jest przeznaczona do wszystkich modeli drukarek fiskalnych Posnet Temo. Różnice pomiędzy poszczególnymi modelami dotyczą dostępnego testera banknotów.

## Rolki kasowe

Należy używać jedynie oryginalnego papieru termicznego (z nadrukiem firmowym Posnet). Używanie innego papieru niż oryginalny może doprowadzić do uszkodzenia głowicy mechanizmu drukującego i znacznie zmniejszyć jakość wydruków.



**Korzystanie z papieru niespełniającego wymagań określonych przez producenta powoduje utratę gwarancji.**

## Wymiana papieru

Nie wolno wysuwać papieru z komory mechanizmu drukującego, gdy pokrywa dociskająca głowicę (papier) do wałka jest opuszczona - grozi to uszkodzeniem mechanizmu drukującego.

Papier należy wymieniać w momencie pojawienia się zabarwionej krawędzi. Więcej informacji na ten temat znajduje się w rozdziale [Wymiana papieru](#).

## Kopia dokumentów kasowych

Wydruk wykonany przez kasę fiskalną będący kopią dokumentów drukowanych przez urządzenie fiskalne (np. paragonu fiskalnego). Kopie dokumentów kasowych należy przechowywać przez okres wymagany w aktualnie obowiązujących przepisach prawa.

## Naprawa drukarki

Z wyjątkiem czynności opisanych w niniejszej instrukcji nigdy nie należy wykonywać samodzielnie napraw drukarki. Powinny one być zlecone serwisowi autoryzowanemu przez Posnet. Pracownik serwisu zawsze musi posiadać wystawioną na jego nazwisko ważną legitymację.

Osobom niepowołanym nie wolno, pod groźbą utraty gwarancji, naruszać plomby zabezpieczającej drukarkę

## Data i czas

Zgodnie z obowiązującymi przepisami użytkownik drukarki może samodzielnie zmienić czas raz na dobę maksymalnie o 1 godzinę.

Przed rozpoczęciem sprzedaży należy upewnić się, czy data i czas zegara kasy są prawidłowe. Jeżeli dane nie są poprawne, a rozbieżność przekracza 1 godzinę, należy wezwać serwis.

## Paragony i raporty dobowe

Każda transakcja powinna zakończyć się wydrukowaniem paragonu, który zgodnie z przepisami **należy wręczyć osobie kupującej**. Każdy dzień pracy (sprzedaży) **należy zakończyć wykonaniem raportu dobowego**.

## Zasilanie

Drukarka Posnet Temo wyposażona jest w wewnętrzny akumulator. W pełni naładowany akumulator zapewnia wydruk **minimum 6 tysięcy linii** (bez podłączenia zasilania).



**Pod groźbą utraty gwarancji należy stosować wyłącznie zasilacz zewnętrzny dołączony w zestawie z drukarką. Korzystanie z innych zasilaczy może spowodować uszkodzenie drukarki.**

**Nie wolno odłączać zasilania w trakcie drukowania paragonów.**

## Podłączanie do systemu komputerowego

Niedopuszczalne są próby łączenia drukarki z systemem komputerowym, gdy urządzenia są włączone do sieci. Jeżeli drukarkę łączymy z urządzeniem sterującym za pomocą kabla USB należy uprzednio zainstalować sterowniki zamieszczone na płycie CD dołączanej do drukarki oraz odpowiednio skonfigurować urządzenie tak, aby komunikacja była możliwa. Szczegóły na temat konfiguracji połączenia z komputerem znajdują się w rozdziale **Interfejs PC**.

## Kody autoryzacji

Nowa drukarka wymaga wprowadzenia kodu autoryzacji.

Jeżeli nie zostanie on wprowadzony, drukarka zablokuje się po 30 dniach od rozpoczęcia pracy (pierwszego zaprogramowania nagłówka na drukarce). Urządzenie sygnalizuje aktualny stan komunikatem na wyświetlaczu bezpośrednio po uruchomieniu. Brak komunikatu oznacza, że wszystkie niezbędne kody zostały wprowadzone.

Wprowadzenie kodu może być wymagane po niektórych naprawach wykonywanych przez serwis.



**Kody autoryzacji dołączone są do drukarki na naklejce, która jest włożona do książki serwisowej lub dostarcza ją sprzedawca drukarki. Po wprowadzeniu kodu należy zachować naklejkę z kodami, lub zapisać je i przechowywać. W przypadku zagubienia kodów autoryzacyjnych skontaktuj się ze sprzedawcą w celu uzyskania ich duplikatów.**

## Rozdział 2 Słowniczek

### Stawki PTU

W urządzeniach fiskalnych stawki PTU są definiowane i zapisywane do pamięci fiskalnej po raz pierwszy po fiskalizacji urządzenia i mogą być zmieniane w trakcie jego użytkowania (maksimum 30 razy).

### Fiskalizacja

Proces polegający na przełączeniu drukarki w tryb pracy fiskalnej. Fiskalizacji może dokonać wyłącznie autoryzowany przez Posnet przedstawiciel serwisu. Do przeprowadzenia fiskalizacji konieczne jest podanie następujących danych:

- stawki PTU
- nagłówek (nazwę i adres siedziby firmy, miejsce instalacji drukarki)
- numer NIP



**Podanie niewłaściwych danych może doprowadzić do konieczności wymiany modułu fiskalnego.**

### Raport dobowy

Podstawowy raport fiskalny, który należy wykonywać na zakończenie każdego dnia sprzedaży. W raporcie dobowym zawarte są informacje będące podstawą do rozliczenia podatkowego.

Wykonywanie raportów częściej, na przykład na koniec każdej zmiany jest dopuszczalne.

### Raport okresowy

Umożliwia odczyt informacji zapisanych w pamięci fiskalnej w zadanym przedziale czasu. Zawiera wszystkie raporty dobowe zapisane w pamięci fiskalnej w podanym okresie oraz ich podsumowanie. Specjalna forma tego raportu – raport okresowy miesięczny – jest podstawą do rozliczenia podatkowego za dany miesiąc.

### Raport rozliczeniowy

Specjalna forma raportu okresowego. Pierwszy raport tego typu (raport zamykający) wykonywany jest w przypadku zakończenia fiskalnego trybu pracy drukarki, w obecności pracownika Urzędu Skarbowego, przedstawiciela serwisu i właściciela urządzenia. W wersji maksymalnej (za cały okres użytkowania drukarki) zawiera wszystkie informacje zapisane w pamięci fiskalnej od daty fiskalizacji drukarki do daty przejścia w stan „**TYLKO DO ODCZYTU**”.

---

## Stan 'TYLKO DO ODCZYTU'

Stan, w którym możliwe jest tylko wykonywanie raportów okresowych i rozliczeniowych (sprzedaż jest zablokowana). Przejście w stan 'TYLKO DO ODCZYTU' może być spowodowane:

- wykonaniem 1830 Raportów dobowych
- wystąpieniem 200 „zerowań RAM”
- uszkodzeniem pamięci fiskalnej
- wykonaniem Raportu rozliczeniowego (wykonywany z poziomu Menu Serwisowego)

---

## Obrót

Suma brutto paragonów (opakowania zwrotne nie są wliczane do obrotu).

---

## Utarg

Suma brutto paragonów fiskalnych (obróty) i kwot wynikających z obrotu opakowaniami zwrotnymi (przyjęcia i zwroty) płaconych gotówką.

---

## Stan kasy

Ilość gotówki w kasie, która wynika ze sprzedaży gotówkowej, przyjęć i zwrotów opakowań zwrotnych rozliczanych gotówką oraz wpłat i wypłat do/z kasy.

---

## Baza towarowa (PLU)

Baza danych zawierająca nazwy towarów (usług) i przypisane do nich stawki PTU. Baza ta jest tworzona automatycznie podczas sprzedaży.

---

## Towar zablokowany

Zgodnie z wymogami Ministerstwa Finansów drukarka kontroluje zmiany stawki VAT dla każdego towaru, który znajduje się w bazie towarowej (pamięci) drukarki. Towar, dla którego stawkę VAT zwiększono, następnie zmniejszono i ponownie próbowano zwiększyć nie może być przez drukarkę sprzedany i jest tym samym zablokowany. Żeby odblokować towar należy przywrócić mu poprzednią stawkę VAT.

---

## Totalizery

Wewnętrzne liczniki drukarki, w których przechowywane są informacje o sprzedaży w poszczególnych stawkach podatkowych (A...G), liczbie wystawionych paragonów, liczbie i kwocie anulowanych paragonów itp. Totalizery są zerowane po wykonaniu Raportu dobowego.

## Rozdział 3 Dane techniczne

<b><u>Zasilanie zewnętrzne</u></b>	Wewnętrzny akumulator 6V zapewniający wydruk 6000 wierszy (bez podłączonego zewnętrznego zasilacza) Zewnętrzny zasil. 12-18 VDC /min 12W/230V 50Hz
Pobór mocy z zasilacza:	max 12 W
<b><u>Zakres temperatur pracy</u></b>	5 - 40°C
<b><u>Mechanizm drukujący</u></b>	1 mechanizm termiczny, dwustacyjny (oryginał i kopia), drukujące na papierze o szerokości 2x28mm. Maksymalnie 20 znaków w jednej linii.
<b><u>Wyświetlacz klienta</u></b>	Wyświetlacz alfanumeryczny LCD (1x16 znaków)
<b><u>Wyświetlacz operatora</u></b>	Wyświetlacz alfanumeryczny LCD (2x16 znaków)
<b><u>Interfejsy / Typ</u></b>	Komputer : RS232 lub RS232/USB Gniazdo zasilania zewnętrznego : 12 - 18V DC (wejście)
<b><u>Baza PLU</u></b>	100 000 towarów



Niniejszy wyrób jest zgodny z wymaganiami dyrektyw nowego podejścia w zakresie kompatybilności elektromagnetycznej (**dyrektywa 2004/108/WE**) – klasa **A**, oraz w zakresie bezpieczeństwa użytkowania (**dyrektywa 2006/95/WE**). W celu zapewnienia odpowiednich warunków pracy wymagane jest, aby urządzenia współpracujące z wyrobem (komputer, monitor, itp.) posiadały oznaczenie **CE**.

# Rozdział 4 Konstrukcja drukarki

## Główne elementy urządzenia

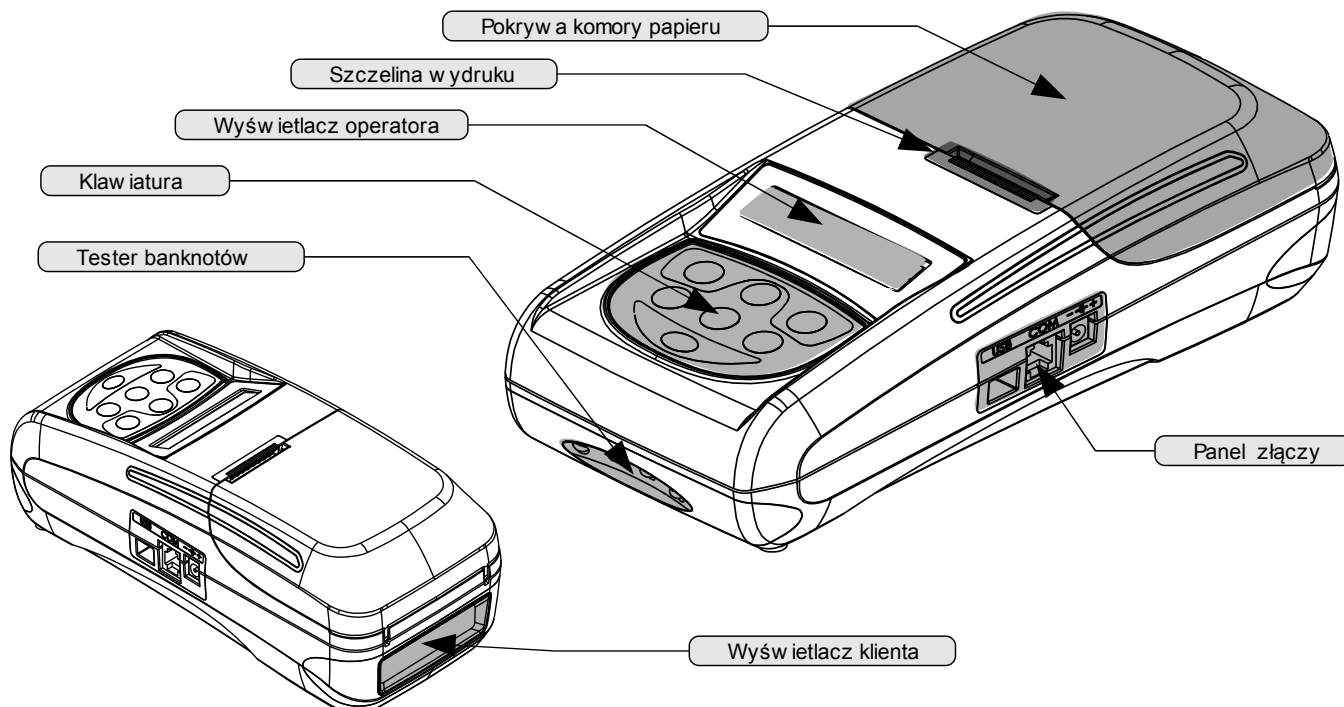

## Komora papieru

Widok drukarki przy podniesionej pokrywie komory papieru.

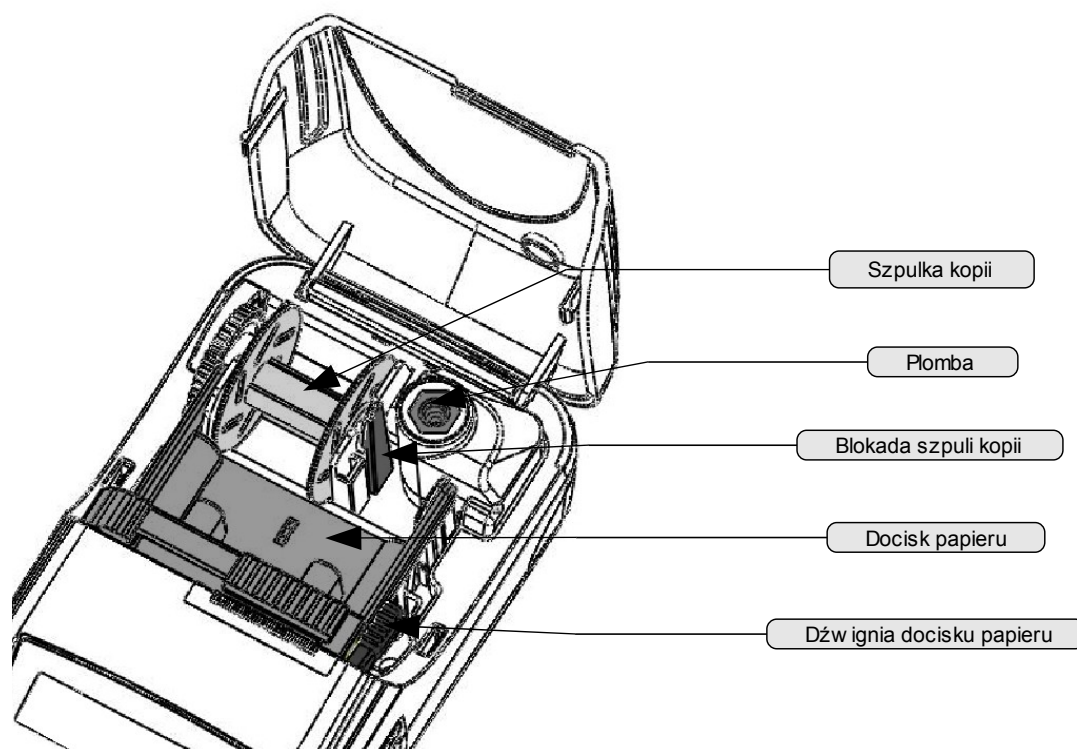







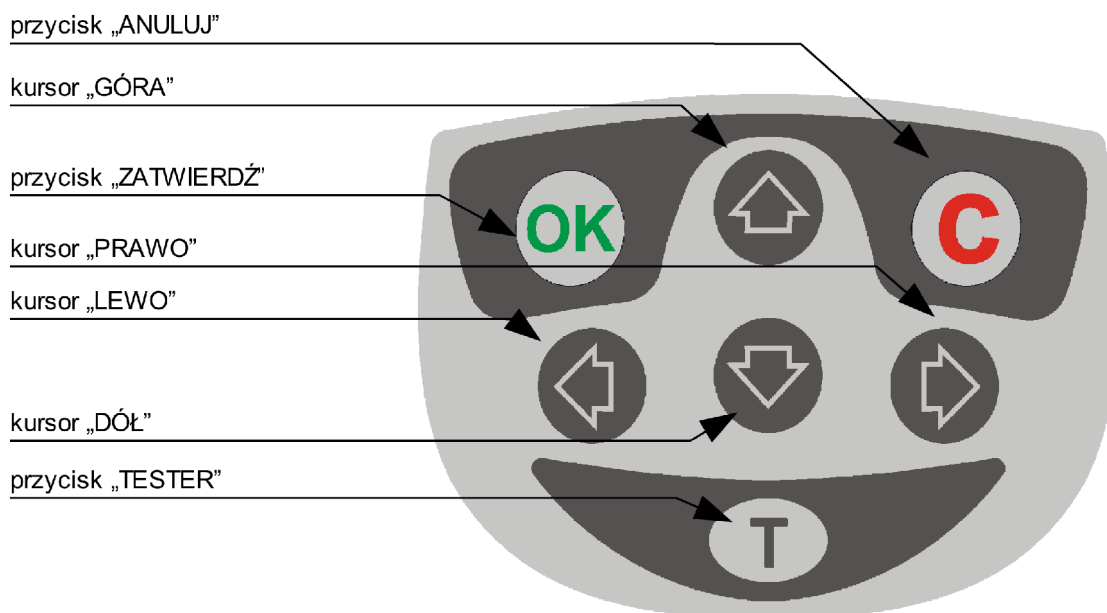

## Panel Operatora / Klawiatura

Drukarka Posnet Temo jest wyposażona w panel operatora, umożliwiający wykonanie podstawowych operacji, takich jak konfiguracja urządzenia, raporty, testy i wykonywanie raportów.



Klawiatura

Klawisz	Funkcje
	<ul style="list-style-type: none"><li>Zatwierdzenie wybranej funkcji.</li><li>Zatwierdzenie wpisanych danych.</li></ul>
	<ul style="list-style-type: none"><li>Rezygnacja z wyboru funkcji i przejście do wyższego poziomu menu.</li><li>Kasowanie błędów.</li></ul>
	<ul style="list-style-type: none"><li>Umożliwia wybór odpowiedniej funkcji z menu – przewijanie w górę.</li><li>Wysuwanie papieru</li><li>Zmiana wartości na danej pozycji (zwiększenie).</li></ul>
	<ul style="list-style-type: none"><li>Umożliwia wybór odpowiedniej funkcji z menu – przewijanie w dół.</li><li>Zmiana wartości na danej pozycji (zmniejszanie).</li></ul>
	<ul style="list-style-type: none"><li>Podczas wpisywania dat lub numerów raportów dobowych dla raportu okresowego/miesięcznego oraz przy zmianie czasu w drukarce umożliwia zmianę pozycji wpisywania (w prawo).</li></ul>
	<ul style="list-style-type: none"><li>Podczas wpisywania dat lub numerów raportów dobowych dla raportu okresowego/miesięcznego oraz przy zmianie czasu w drukarce umożliwia zmianę pozycji wpisywania (w lewo).</li></ul>
	<ul style="list-style-type: none"><li>Włącznik testera banknotów (jeżeli jest dostępny w danym modelu urządzenia)</li></ul>

## Wymiana papieru

Poniżej przedstawiono procedurę ładowania papieru do pustej drukarki.

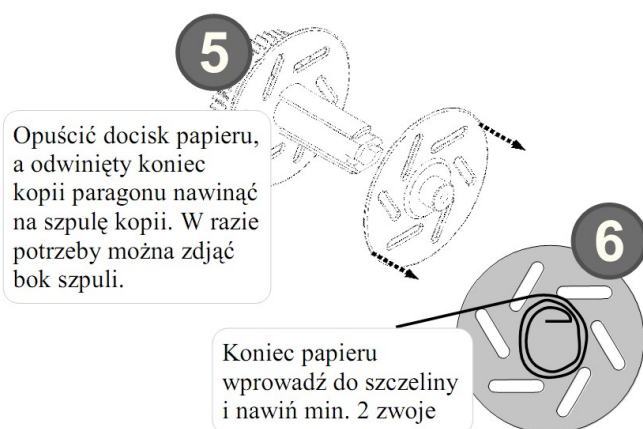
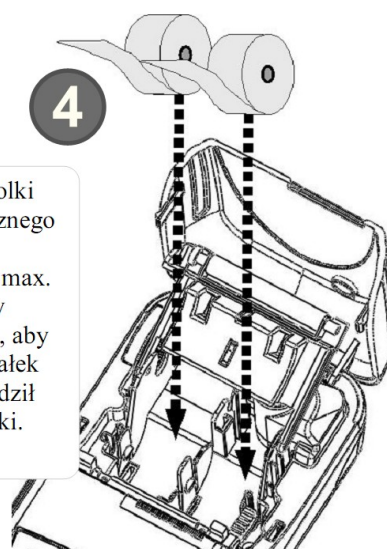
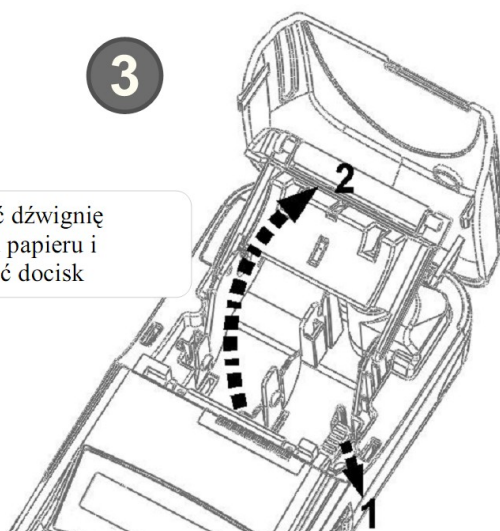
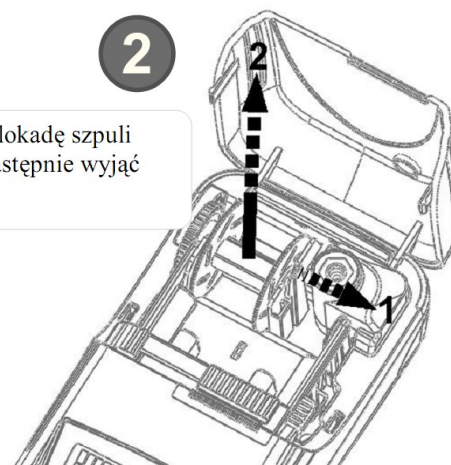
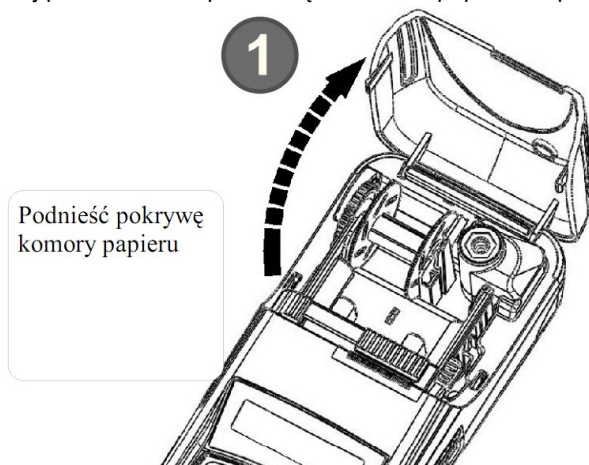

Uwaga:

Niniejsza procedura dotyczy zakładania papieru w sytuacji, w której komora papieru jest pusta. W przypadku wymiany zużytej rolki papieru na nową należy pustą szpulę, (ew. z końcówką papieru) wyjąć z komory papieru przed założeniem nowej rolki.



### **UWAGA!!!**

Stosowanie materiałów eksploatacyjnych zalecanych przez Posnet przedłuża żywotność mechanizmów drukujących. Rolki papierowe należy wkładać do drukarki w taki sposób, aby odwinięty kawałek wychodził spod szpulki (zgodnie z poniższym obrazkiem).

W przypadku niewłaściwej instalacji papieru wydruk będzie niewidoczny.

## Mechanizm drukujący

Drukarka Posnet Temo wyposażona jest w wysokiej jakości mechanizm termiczny.

## Wyświetlacze klienta i operatora

Drukarka Posnet Temo wyposażona jest w alfanumeryczny wyświetlacz operatora LCD 2 x 16 oraz wyświetlacz klienta LCD 1 x 16 z możliwością ustawienia kontrastu i podświetlenia (patrz [Konfiguracja sprzętu](#)). Wyświetlacz alfanumeryczny pozwala na prezentowanie takich danych jak suma do zapłaty, reszta, nazwa, cena i ilość towaru, itp. Sposób wyświetlania tych danych zależy jednak w dużym stopniu od programu sprzedaży, na którym pracuje Użytkownik.

## Tester banknotów

Tester na żądanie Operatora emituje światło ultrafioletowe, w którym stają się widoczne zabezpieczenia banknotów przed fałszerstwem.

## Złącza

Drukarka Posnet Temo wyposażona jest w interfejs RS232 oraz opcjonalnie port USB. Ponadto posiada gniazdo zasilania do podłączenia zasilacza zewnętrznego.

## Zasilanie / akumulator

Drukarka POSNET Temo jest wyposażona w wewnętrzny akumulator, który umożliwia wydruk około 6 tysięcy linii (bez podłączenia zasilania). Nie należy doprowadzać do pełnego rozładowania akumulatora drukarki. Zaleca się podłączenie zewnętrznego zasilacza w przypadku, gdy drukarka nie jest ładowana.



### **UWAGA!**

**Całkowite odłączenie zewnętrznego zasilania następuje po wyjęciu wtyku zasilacza z gniazda sieciowego. Gniazdo to powinno znajdować się w pobliżu kasy, w łatwo dostępnym miejscu.”**

Drukarka fiskalna Posnet Temo wyposażona jest w akumulator SLA (kwasowo-żelowy) 6V/1,2 Ah. Parametry akumulatora zostały tak dobrane, aby wystarczał na okres ok. 5 lat.

Na żywotność akumulatora ma jednak wpływ bardzo wiele czynników i bardzo ważne jest, aby użytkownik stosował kilka podstawowych zasad eksploatacyjnych:

- Należy jak najczęściej ładować akumulator (ciągłe ładowanie jest jak najbardziej pożądane)
- Nie wolno dopuszczać do całkowitego rozładowania akumulatora
- W przypadku rozładowania akumulatora trzeba go bezzwłocznie naładować
- W przypadku przechowywania bez ładowania, należy akumulator okresowo ładować co 3-6 miesięcy
- Zalecane jest podłączenie kasy do zasilania na okres kilku godzin za każdym razem, kiedy kasa pracowała z baterii.

Podświetlenie wyświetlaczy lub podłączenie do złącza RS urządzeń pobierających energię przyspiesza rozładowanie akumulatora.



**Uwaga: Do momentu przejścia drukarki w stan pełnej gotowości do pracy, znaki otrzymywane po łączu USB są tracone.**

# Rozdział 5 Menu drukarki

Drukarka Posnet Temo umożliwia wykonanie wielu czynności z zakresu raportów, konfiguracji i testów z poziomu menu drukarki. Sposób poruszania się po menu i wybór poszczególnych funkcji przedstawiono w rozdziale [Panel Operatora / Klawiatura](#). Poniżej przedstawiono strukturę menu oraz wszystkie dostępne funkcje. W dalszej części instrukcji omówiono szczegółowo sposób obsługi poszczególnych operacji dostępnych dla użytkownika.

## Mapa funkcji menu

### 1 Raporty

#### 1 Raporty fiskalne

- 1 Raport dobowy
- 2 Raport okresowy
- 3 Raport miesięczny

#### 2 Raporty niefiskalne

- 1 Raport kasy
- 2 Raport serwisowy
- 3 Raport sprzętu
- 4 Raport wejścia/wyjścia
- 5 Raport towarów zablokowanych

### 2 Konfiguracja

#### 1 Parametry ogólne

- 1 Data i czas
- 2 Kody autoryzacji
  - 1 Wpisz kod
  - 2 Resetuj kody
  - 3 Wydruk kodów
- 3 Czas wyłączenia
- 4 Rozliczanie rabatu procentowego
- 5 Konfiguracja raportu dobowego

#### 2 Konfiguracja sprzętu

- 1 Wyświetlacz klienta
  - 1 Kontrast
  - 2 Podświetlenie
  - 3 Jasność podświetlenia
- 2 Wyświetlacz operatora
  - 1 Kontrast
  - 2 Podświetlenie
  - 3 Jasność podświetlenia
  - 4 Zanik podświetlenia
- 3 Wydruk
  - 1 Jakość wydruku
  - 2 Oszczędność papieru
- 4 Dźwięki klawiszy
- 5 Interfejs PC

#### 3 Waluta ewidencyjna

### 3 Serwis

#### 1 Testy sprzętowe

- 1 Wytrzymałościowy
- 2 Klawiatury
- 3 Wyświetlacza
- 4 Tester banknotów
- 5 Czujników
- 6 Jakości wydruku
- 7 Zwijacza
- 8 Portów komunikacyjnych
- 9 Monitor transmisji
- 10 Punkty pomiarowe
- 11 Zasilania
- 12 Test pamięci
- 13 Pamięć fiskalna
- 14 Zwory serwisowej
- 15 Akumulatora

#### 2 Data i czas

#### 3 Przegląd serwisowy

#### 4 Raport rozliczeniowy

#### 5 Kody autoryzacji

- 1 Wpisz kod
- 2 Resetuj kody
- 3 Wydruk kodów

#### 6 Kasowanie bazy DF

#### 7 Kod kontrolny

#### 8 Waluta ewidencyjna



- 1 Zmiana waluty
- 2 Przeliczenie



**Funkcje serwisowe są dostępne wyłącznie dla autoryzowanego serwisu Posnet po zdjęciu plomby zabezpieczającej urządzenie przed nieuprawnioną ingerencją.**

## Sposób poruszania się po menu drukarki



Wybór poszczególnych raportów, konfiguracji lub testów z przedstawionego powyżej menu jest bardzo proste. Wejście do menu drukarki jest możliwe zawsze, o ile na drukarce nie jest aktualnie drukowany paragon lub inny dokument przesłany z komputera.





1 W celu wywołania menu należy użyć klawisza  lub . Drukarka wyświetli:

```
1 Raporty
2 Konfiguracja
```

2 Wszystkie pozycje menu są numerowane, co ułatwia Użytkownikowi poruszanie się pomiędzy nimi .

3 Migający kursor z lewej strony wskazuje na daną pozycję menu.

4 Klawisze  /  służą do przemieszczania kursora na poszczególne pozycje menu.

5 Klawisze  oraz  służy do zatwierdzania wybranej pozycji, natomiast klawisze  oraz  do anulowania wyboru lub wyjścia z menu.



W rozdziale **Raporty** wszystkie operacje opisano bardzo dokładnie krok po kroku. Zachęcamy do zapoznania się z tą częścią instrukcji pokazującej dokładne zasady poruszania się po menu drukarki. W kolejnych rozdziałach zastosowano skrócony opis dojścia do wybranej funkcji ponieważ jest to analogiczne do procedury opisanej w rozdziale **Raporty**.

## Blokada klawiatury

Drukarka Posnet Temo, została wyposażona w funkcję blokady klawiatury. Aby zablokować klawiaturę należy:

1 Kiedy drukarka jest w stanie gotowości naciśnięć klawisz .

```
12:00
2011-01-01
↓
Zablokować
klawiaturę?
```

2 Następnie wciśnięć klawisz  potwierdzając blokadę klawiatury.

```
Klawiatura
zablokowana
```

W tym stanie naciśnięcie przycisków , , , ,  spowoduje pojawienie się komunikatu :

```
Klaw. zablokowana
wciśnij C + OK
```

Aby odblokować klawiaturę należy:

1 W wciśnięć klawisz , a następnie klawisz  zgodnie z wyświetlonym komunikatem.



```
Aby odblokować
wciśnij OK
↓
Klawiatura
odblokowana
```

# Rozdział 6 Raporty

## Raporty fiskalne – Raport dobowy

Raport dobowy jest podstawowym raportem fiskalnym. Powinien być wykonywany na zakończenie każdego dnia sprzedaży. W szczególnych przypadkach dopuszcza się wykonanie większej ilości raportów dobowych.

Aby wykonać Raport dobowy należy:

- 1 Użyć klawisza  w celu wejścia do menu drukarki. Następnie ponownie użyć klawisza  aby wybrać pierwszą pozycję menu **Raporty**.

```
1 Raporty
2 Konfiguracja
```

- 2 Ponownie użyć klawisza  aby wybrać pozycję **Raporty fiskalne**.

```
1 Rap. fiskalne
2 Rap.iefisk.
```

- 3 Klawiszem  zatwierdzić funkcję **Raport dobowy**.

```
1 Rap.dobowy
2 Rap.okresowy
```

- 4 Drukarka zażąda potwierdzenia daty. Jeżeli data jest poprawna należy zatwierdzić ją klawiszem  .

```
2011-09-29
Data poprawna?
```

**Data musi być zgodna ze stanem faktycznym!**

Jeżeli podpowiadana data nie jest prawidłowa należy obowiązkowo nacisnąć klawisz  i wezwać SERWIS!!!





**Zatwierdzenie niepoprawnej daty przy wykonywaniu raportu dobowego będzie skutkowało koniecznością wymiany pamięci fiskalnej na koszt podatnika!!!**

- 5 Jeżeli w danym dniu wykonywano już Raport dobowy zerowy (nie było sprzedaży) i drugi raport również jest zerowy, wówczas drukarka zgłosi błąd i nie wykona tego raportu. Zostanie wyświetlony komunikat:

```
(382) Próba
wykonania
drugiego
raportu zerowego
```

W trybie niefiskalnym powyższe ograniczenie nie działa, można zatem wykonywać wiele raportów zerowych jednego dnia. Wszystkie one będą miały jednak numer 1.

## Raporty fiskalne – Raport okresowy

- 1 Użyć klawisza  w celu wejścia do menu drukarki. Następnie ponownie użyć klawisza  aby wybrać pierwszą pozycję menu **Raporty**.



```
1 Raporty
2 Konfiguracja
```

- 2 Ponownie użyć klawisza  aby wybrać pozycję **Raporty fiskalne**.

```
1 Rap. fiskalne
2 Rap.iefisk.
```

- 3 Klawiszami  /  należy wybrać funkcję **Raport okresowy** i zatwierdzić wybór klawiszem .





```
1 Rap.dobowy
2 Rap.okresowy
```

- 4 Za pomocą klawiszy  /  należy wybrać jaki rodzaj raportu okresowego ma być wydrukowany. Do dyspozycji mamy opcje **Według numerów** oraz **Według dat**. Wybór zatwierdzamy klawiszem .

### Raport wg numerów





- 1 Po wybraniu **raportu według numerów** drukarka zażąda wprowadzenia numeru początkowego.

```
Według numerów
Typ raportu
```



- 2 Za pomocą klawiszy  /  należy ustawić migający kursor w polu numer, a następnie używając klawiszy strzałek  /  ustawić żądaną wartość.

```
Numer początkowy
0001
```

- 3 Zatwierdzić numer przy pomocy klawisza .

- 4 Po zatwierdzenia numeru początkowego drukarka zażąda podania numeru końcowego raportu. Za pomocą klawiszy  /  należy ustawić migający kursor w polu numer, a następnie używając klawiszy  /  ustawić żądaną wartość. Następnie zatwierdzić numer końcowy przy pomocy klawisza .

```
Numer końcowy
1830
```

- 5 Za pomocą klawiszy  /  należy wybrać typ raportu. Użytkownik ma do dyspozycji dwa rodzaje raportów: **Pełny** (zawiera wszystkie raporty dobowe i ich podsumowanie) lub **Podsumowanie** (zawiera tylko podsumowanie raportów dobowych).

```
Pełny
Typ raportu
```

8 Zatwierdzić wybór przy pomocy klawisza .

9 Aby zrezygnować i opuścić menu należy wcisnąć klawisz .

W zależności od zadeklarowanych i zatwierdzonych dat (numerów raportów), na wyświetlaczu mogą pojawić się komunikaty informujące o rodzaju błędu wprowadzonych parametrów, np.





Przy błędnie wprowadzonym zakresie numerów raportów (numer początkowy jest większy niż końcowy):

```
(2048) Błąd
numeru
Numer początkowy
większy od
numeru
końcowego
```

#### Raport wg daty





1 Po wybraniu raportu według daty drukarka zażąda wprowadzenia daty początkowej:

```
Według daty
Typ raportu
```

2 Za pomocą klawiszy  /  należy ustawić migający kursor w polu, które ma być zmienione (dzień, miesiąc, rok). Następnie, używając klawiszy  /  ustawić wartość.



```
Data początkowa:
01-07-2011
```

3 Zatwierdzić datę przy pomocy klawisza .

4 W przypadku zatwierdzenia daty początkowej drukarka zażąda podania daty końcowej raportu. Za pomocą klawiszy  /  należy ustawić migający kursor w polu, które ma być zmienione (dzień, miesiąc, rok). Następnie, używając klawiszy  /  ustawić żądaną wartość.

```
Data końcowa:
29-08-2011
```

5 Następnie zatwierdzić datę przy pomocy klawisza .

6 Za pomocą klawiszy  /  należy wybrać typ raportu. Użytkownik ma do dyspozycji dwa rodzaje raportów: **Pełny** (zawiera wszystkie raporty dobowe i ich podsumowanie) lub **Podsumowanie** (zawiera tylko podsumowanie raportów dobowych).



```
Pełny
Typ raportu
```

8 Zatwierdzić wybór przy pomocy klawisza .

9 W każdej chwili można zrezygnować i opuścić menu używając klawisza .



## Raporty fiskalne – Raport miesięczny

- 1 Użyć klawisza  w celu wejścia do menu drukarki. Następnie ponownie użyć klawisza , aby wybrać pierwszą pozycję menu **Raporty**.



```
1 Raporty
2 Konfiguracja
```





- 2 Ponownie użyć klawisza  aby wybrać **Raporty fiskalne**.

```
1 Rap. fiskalne
2 Rap. nefisk.
```



- 3 Klawiszami  /  należy wybrać pozycję **Raport miesięczny** i zatwierdzić wybór klawiszem .

```
2 Rap.okresowy
3 Rap.miesięcz.
```

- 4 Klawiszami  /  należy wybrać pozycję **Raport miesięczny**.

- 5 Drukarka zażąda wprowadzenia miesiąca, którego ma dotyczyć raport. Za pomocą klawiszy  /  należy ustawić migający kursor w polu, które ma być zmienione (miesiąc, rok). Następnie, używając klawiszy strzałek  /  ustawić żadaną wartość i zatwierdzić klawiszem .

```
Miesiąc
01-2011
```

- 6 Za pomocą klawiszy  /  należy wybrać typ raportu. Użytkownik ma do dyspozycji dwa rodzaje raportów: **Pełny** (zawiera wszystkie raporty dobowe i ich podsumowanie) lub **Podsumowanie** (zawiera tylko podsumowanie raportów dobowych).

```
Pełny
Typ raportu
```

- 8 Zatwierdzić wybór przy pomocy klawisza .

- 9 W każdej chwili można zrezygnować i opuścić menu używając klawisza .



## Raporty niefiskalne – Raport kasy

Na raporcie kasy drukowane są: nazwa programu, oznaczenie pamięci z programem, napisy stałe używane na wydrukach.



**Raport zawiera ok 1000 linii – jego wydruk pochłania zatem ok. 3m papieru.**

Aby wykonać raport kasy należy:

- 1 Użyć klawisza  w celu wejścia do menu drukarki. Następnie ponownie użyć klawisza  aby wybrać pierwszą pozycję menu **Raporty**.

```
1 Raporty
2 Konfiguracja
```

- 2 Klawiszami  /  należy wybrać pozycję **Raporty niefiskalne** i zatwierdzić wybór klawiszem .

```
1 Rap. fiskalne
2 Rap. niefisk.
```



- 3 Ponownie użyć klawisza  aby wybrać **Raport kasy**.

```
1 Raport kasy
2 Rap. serwisowy
```

- 4 Aby przerwać wydruk raportu w dowolnym momencie wciśnij klawisz .

## Raporty niefiskalne – Raport serwisowy

Raport serwisowy zawiera podstawowe informacji na temat wersji urządzenia oraz stanu modułu fiskalnego. Aby wykonać raport należy:

- 1 Użyć klawisza  w celu wejścia do menu drukarki. Następnie ponownie użyć klawisza  aby wybrać pierwszą pozycję menu **Raporty**.

```
1 Raporty
2 Konfiguracja
```

- 2 Klawiszami  /  należy wybrać pozycję **Raporty niefiskalne** i zatwierdzić wybór klawiszem .

```
1 Rap. fiskalne
2 Rap. niefisk.
```



- 3 Klawiszami  /  należy wybrać drugą pozycję **Raport serwisowy** i zatwierdzić wydruk klawiszem .

```
1 Rap. Kasy
2 Rap. serwisowy
```

- 4 W każdej chwili można zrezygnować i opuścić menu używając klawisza .

## Raporty nefiskalne – Raport konfiguracji sprzętu

Raport konfiguracji sprzętu zawiera informacje na temat ustawień drukarki. Aby wykonać raport należy:

- 1 Użyć klawisza  w celu wejścia do menu drukarki. Następnie ponownie użyć klawisza  aby wybrać pierwszą pozycję menu **Raporty**.

```
1 Raporty
2 Konfiguracja
```

- 2 Klawiszami  /  należy wybrać pozycję **Raporty nefiskalne** i zatwierdzić wybór klawiszem .

```
1 Rap. fiskalne
2 Rap. nefisk.
```



- 3 Klawiszami  /  należy wybrać pozycję **Raport sprzętu** i zatwierdzić wydruk klawiszem .

```
2 Rap. serwisowy
3 Rap. sprzętu
```

- 4 W każdej chwili można zrezygnować i opuścić menu używając klawisza .

## Raporty nefiskalne – Raport wejścia/wyjścia

Raport konfiguracji wejścia/wyjścia zawiera informacje na temat ustawień transmisji danych z PC oraz ustawień portów komunikacyjnych COM. Aby wykonać raport należy:

- 1 Użyć klawisza  w celu wejścia do menu drukarki. Następnie ponownie użyć klawisza  aby wybrać pierwszą pozycję menu **Raporty**.

```
1 Raporty
2 Konfiguracja
```

- 2 Klawiszami  /  należy wybrać pozycję **Raporty nefiskalne** i zatwierdzić wybór klawiszem .

```
1 Rap. fiskalne
2 Rap. nefisk.
```



- 3 Klawiszami  /  należy wybrać pozycję **Raport wejścia/wyjścia** i zatwierdzić wydruk klawiszem .

```
3 Rap. sprzętu
4 Raport we/wy
```

- 4 W każdej chwili można zrezygnować i opuścić menu używając klawisza .

## Raport towarów zablokowanych

Jest to raport zawierający listę towarów zablokowanych (patrz [Słowniczek](#)). Można go wykonać tylko przy współpracy z zewnętrznym komputerem. W tym celu należy:

- 1 Użyć klawisza  w celu wejścia do menu drukarki. Następnie ponownie użyć klawisza  aby wybrać pierwszą pozycję menu **Raporty**.

```
1 Raporty
2 Konfiguracja
```

- 2 Klawiszami  /  należy wybrać pozycję **Raporty niefiskalne** i zatwierdzić wybór klawiszem .

```
1 Rap. fiskalne
2 Rap. niefisk.
```

- 3 Klawiszami  /  należy wybrać pozycję **Raport towarów zablokowanych** i zatwierdzić wydruk .

```
4 Raport we/wy
5 Rap. tow. zabl.
```

- 4 Na wyświetlaczu pojawi się komunikat **Prześlij z systemu**. W tym momencie należy przesłać listę towarów z programu sprzedażowego.

```
Prześlij
z systemu
```

- 5 W każdej chwili można zrezygnować i opuścić menu używając klawisza .

# Rozdział 7 Konfiguracja

## Parametry ogólne – Data i czas

Funkcja ta umożliwia zmianę czasu wewnętrznego zegara drukarki. Po każdym raporcie dobowym i przed rozpoczęciem transakcji następnego dnia jest możliwa jednorazowa zmiana czasu, o nie więcej niż 1 godzinę w stosunku do aktualnego wskazania zegara. Bezpośrednio po raporcie dobowym jest możliwe przesunięcie zegara tylko do przodu (zegar drukarki nie może mieć wskazania wcześniejszego niż ostatni zapis do pamięci fiskalnej).



**W przypadku konieczności zmiany zegara o więcej niż 1 godzinę należy bezwzględnie wezwać serwis.**

Aby ustawić zegar należy:

- 1 Z menu **Konfiguracja** wybrać pozycję **Parametry ogólne** (zgodnie z opisem w rozdziale [Sposób poruszania się po menu drukarki](#)), a następnie zatwierdzić ją klawiszem **OK**.

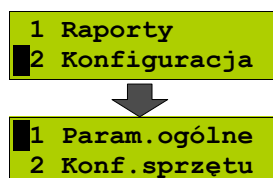

- 2 Ponownie użyć klawisza **OK** aby wybrać pierwszą pozycję menu **Data i czas**.

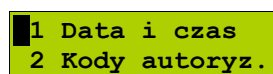

- 3 Za pomocą klawiszy **←** / **→** należy ustawić migający kursor w polu, które ma być zmienione (dzień, miesiąc, rok). Następnie, używając klawiszy **↑** / **↓** ustawić wartość. Klawiszem **OK** zatwierdzić dane.



- 4 Za pomocą klawiszy **←** / **→** należy ustawić migający kursor w polu, które ma być zmienione (godzina, minuta). Następnie, używając klawiszy **↑** / **↓** ustawić wartość. Klawiszem **OK** należy zatwierdzić dane.

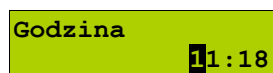

- 5 Drukarka zapyta o ostateczne zatwierdzenie wprowadzonego czasu. Aby zatwierdzić należy użyć klawisza **OK** (aby zrezygnować i powrócić do menu **Data i czas** należy użyć klawisza **C**).

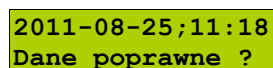



Należy pamiętać, że nieprawidłowa data w urządzeniu fiskalnym może doprowadzić do konieczności wymiany modułu fiskalnego na koszt użytkownika. Jeżeli po ustawieniu zegara w powyższym komunikacie zostanie wyświetlona nieprawidłowa data bezwzględnie należy anulować operację klawiszem **C** i wezwać serwis.

**6** W wypadku zatwierdzenia zmian na drukarce mogą pojawić się komunikaty:

- Jeżeli ustawiony czas różni się od aktualnego wskazania o więcej niż jedną godzinę:

```
(2023) Błąd
programowania
zegara. Różnica
większa niż 1h
```

- Jeżeli czas był już zmieniany po ostatnim raporcie dobowym:

```
(2021) Błąd
programowania
zegara. Zegar
był
już ustawiany
```

- Jeżeli po ostatnim raporcie dobowym była sprzedaż:

```
(2035) Niezerowe
totalizery.
Wykonaj
raport dobowy.
```

**7** Jeżeli wszystkie warunki są spełnione, drukarka zmieni czas według wprowadzonych danych.



**W trybie нефiskalnym możliwa jest zmiana daty i czasu w dowolny sposób.**

## Parametry ogólne – Kody autoryzacji

### Wprowadzanie kodu autoryzacyjnego

Po pierwszym zaprogramowaniu nagłówka zachodzi konieczność wprowadzenia kodu autoryzacyjnego. Należy to uczynić w ciągu 30 dni od rozpoczęcia użytkowania drukarki. Po upływie tego czasu praca drukarki będzie zablokowana, dopóki nie zostanie wprowadzony, podany przez sprzedawcę urządzenia, odpowiedni kod autoryzacyjny. Do momentu wprowadzenia kodu obowiązującego bezterminowo, po każdym włączeniu drukarki wyświetlana jest informacja o ilości pozostałych dni pracy urządzenia.

Aby wprowadzić kod należy:

- 1 Z menu **Konfiguracja** wybrać pozycję **Parametry ogólne** (zgodnie z opisem w rozdziale [Sposób poruszania się po menu drukarki](#)), a następnie zatwierdzić ją klawiszem **OK**.

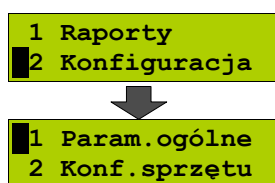

- 2 Za pomocą klawiszy / wybrać funkcję **Kody autoryzacji**, a następnie zatwierdzić ją klawiszem **OK**.

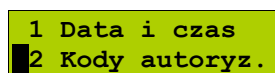

- 3 Ponownie klawiszem **OK** zatwierdzić wybór pierwszej pozycji **Wpisz kod**.

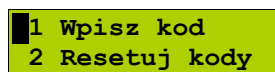

- 4 Należy wprowadzić kod autoryzacyjny w polach oznaczonych zerami. Znaki kodu (cyfry 0,1,2,3,4,5,6,7,8,9) wybiera się klawiszami / , przejście do następnej pozycji umożliwiają klawisze / . Po wprowadzeniu całego kodu, należy zatwierdzić wybór klawiszem **OK**.

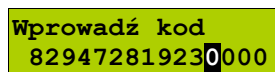

### Kasowanie kodów

Istnieje możliwość anulowania wprowadzonego kodu autoryzacyjnego poprzez funkcję **Resetuj kody**. W takim przypadku kasa będzie pracować przez 30 dni od dnia, w którym kod został zresetowany, a następnie będzie zablokowana, dopóki nie zostanie wprowadzony nowy kod autoryzacyjny.

Aby zresetować kody należy:

- 1 Z menu **Konfiguracja** wybrać pozycję **Parametry ogólne** (zgodnie z opisem w rozdziale [Sposób poruszania się po menu drukarki](#)), a następnie zatwierdzić ją klawiszem **OK**.

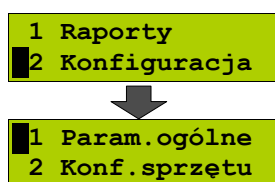

2 Za pomocą klawiszy  /  wybrać funkcję **Resetuj kody**, a następnie zatwierdzić ją klawiszem .

```
1 Wpisz kod
2 Resetuj kody
```

Drukarka poprosi o potwierdzenie wykonania operacji poprzez wprowadzenie aktualnego kodu.



**W przypadku braku lub zagubienia kodu autoryzacyjnego skontaktuj się ze sprzedawcą.**

#### Drukowanie kodów

Opcja **Wydruk kodów służy do drukowania** informacji o kodach wprowadzonych w urządzeniu. Aby wydrukować kody należy:

1 Z menu **Konfiguracja** wybrać pozycję **Parametry ogólne** (zgodnie z opisem w rozdziale [Sposób poruszania się po menu drukarki](#)), a następnie zatwierdzić ją klawiszem .

```
1 Raporty
2 Konfiguracja
↓
1 Param. ogólne
2 Konf. sprzętu
```

2 Za pomocą klawiszy  /  wybrać funkcję **Wydruk kodów**, a następnie zatwierdzić ją klawiszem .

```
2 Resetuj kody
3 Wydruk kodów
```



## Parametry ogólne – Czas wyłączenia

Wybór tej funkcji umożliwi ustawienie czasu, po jakim drukarka wyłączy się samoczynnie, jeśli nie będą na niej wykonywane żadne czynności.

Aby ustawić czas wyłączenia należy:

- 1 Z menu **Konfiguracja** wybrać pozycję **Parametry ogólne** (zgodnie z opisem w rozdziale [Sposób poruszania się po menu drukarki](#)), a następnie zatwierdzić ją klawiszem **OK**.

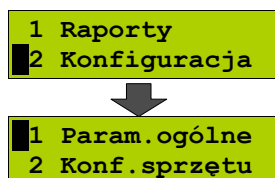

- 2 Za pomocą klawiszy / wybrać funkcję **Czas wyłączenia**, a następnie zatwierdzić ją klawiszem **OK**.

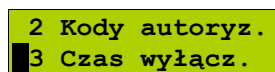

- 3 Za pomocą klawiszy / należy ustawić migający kursor w polu, które ma być zmienione. Następnie używając klawiszy / ustawić żadaną wartość.

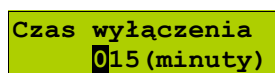

- 4 Aby zatwierdzić czas należy użyć klawisza **OK**.

Aby zrezygnować i powrócić do menu **Parametry ogólne** należy użyć klawisza **C**.

## Parametry ogólne – Rozliczanie rabatu procentowego

Ta funkcja umożliwia wybór formy rozliczania rabatu procentowego. Właściwe ustawienie drukarki zależy od programu sprzedaży, z jakim współpracuje. Należy tak skonfigurować tę funkcję, aby była zgodna z programem sprzedażowym. Do dyspozycji są 2 sposoby: **od kwoty po rabacie** oraz **od kwoty rabatu**.

Jeżeli użytkownik drukarki nie korzysta z funkcji rabatów lub narzutów w swoim sklepie, ustawienie tego parametru nie ma znaczenia.

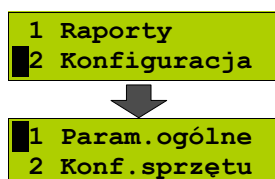

Aby zmienić sposób rozliczania rabatów należy:

- 1 Z menu **Konfiguracja** wybrać pozycję **Parametry ogólne** (zgodnie z opisem w rozdziale [Sposób poruszania się po menu drukarki](#)), a następnie zatwierdzić ją klawiszem **OK**.



- 2 Za pomocą klawiszy  /  wybrać funkcję **Rozliczenie rabatu procentowego**, a następnie zatwierdzić ją klawiszem .

```
3 Czas wyłącz.
4 Rozl.rab.proc
```

- 3 Klawiszami  /  należy wybrać żądane ustawienie (**Od kwoty po rabacie** lub **Od kwoty rabatu**), a następnie zatwierdzić klawiszem .



```
Od kwoty po rab.
Rozl.rab.procen.
```

## Parametry ogólne – Konfiguracja raportu dobowego



Funkcja umożliwiająca określenie w jaki sposób można wywołać wykonanie raportu dobowego. Dostępne opcje to możliwość drukowania raportu dobowego z poziomu menu drukarki i z programu sprzedażowego lub tylko z programu sprzedażowego. Aby zmienić sposób należy:

- 1 Z menu **Konfiguracja** wybrać pozycję **Parametry ogólne** (zgodnie z opisem w rozdziale [Sposób poruszania się po menu drukarki](#)), a następnie zatwierdzić ją klawiszem .

```
1 Raporty
2 Konfiguracja
↓
1 Param.ogólne
2 Konf.sprzętu
```

- 2 Za pomocą klawiszy  / , wybrać funkcję **Konfiguracja raportu dobowego**, a następnie zatwierdzić ją klawiszem .

```
4 Rozl.rab.proc
5 Konf.rap.dob.
```

- 3 Klawiszami  /  należy wybrać żądane ustawienie (**RS/USB i menu** lub **Tylko RS/USB**), a następnie zatwierdzić klawiszem .

```
RS/USB i menu
Raport dobowy
```

## Konfiguracja sprzętu – Wyświetlacz klienta

Drukarka Posnet Temo wyposażona jest w alfanumeryczny wyświetlacz klienta o rozmiarze 1 x 16 znaków. Poniżej przedstawiono możliwości konfiguracji tego wyświetlacza.

### Ustawianie kontrastu

Funkcja pozwala określić kontrast wyświetlacza klienta – dostępnych jest 16 poziomów kontrastu (od 1 do 16). Aby ustawić ten parametr należy:

- 1 Z menu **Konfiguracja** wybrać pozycję **Konfiguracja sprzętu** (zgodnie z opisem w rozdziale [Sposób poruszania się po menu drukarki](#)), a następnie zatwierdzić ją klawiszem **OK**.

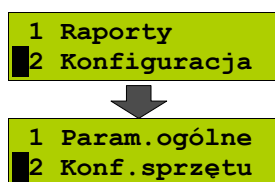

- 2 Klawiszem **OK** należy zatwierdzić pierwszą pozycję tego menu **Wyświetlacz**.

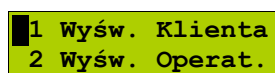

- 3 Klawiszem **OK** należy zatwierdzić pierwszą pozycję tego menu **Kontrast**.

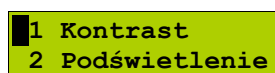

- 4 Klawiszami **↑** / **↓** należy wybrać żądane ustawienie (efekt jest widoczny na wyświetlaczu), a następnie zatwierdzić klawiszem **OK**.

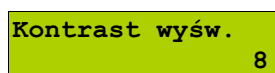



### Ustawianie podświetlenia

Funkcja ta pozwala ustawić, czy wyświetlacz klienta ma być podświetlony zawsze, czy tylko w przypadku zasilania z sieci. Podświetlenie może być również wyłączone.

Aby określić to ustawienie należy:

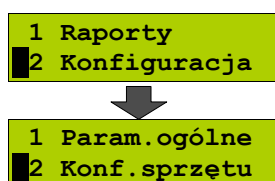
- 1 Z menu **Konfiguracja** wybrać pozycję **Konfiguracja sprzętu** (zgodnie z opisem w rozdziale [Sposób poruszania się po menu drukarki](#)), a następnie zatwierdzić ją klawiszem **OK**.





2 Klawiszem  należy zatwierdzić pierwszą pozycję tego menu **Wyświetlacz**.

1 Wyśw. Klienta  
2 Wyśw. Operat.

3 Za pomocą klawiszy  /  wybrać funkcję **Podświetlenie**, a następnie zatwierdzić ją klawiszem .

1 Kontrast  
2 Podświetlenie

4 Klawiszami  /  należy wybrać żądane ustawienie (**Tylko z zasilaczem, Zawsze** lub **Nigdy**), a następnie zatwierdzić klawiszem .

Tylko z zasil.  
Podświetlenie

Jasność podświetlenia

Funkcja pozwala zdefiniować intensywność podświetlenia – dostępnych jest 16 poziomów jasności (od 1 do 16). Aby ustawić ten parametr należy:

1 Z menu **Konfiguracja** wybrać pozycję **Konfiguracja sprzętu** (zgodnie z opisem w rozdziale [Sposób poruszania się po menu drukarki](#)), a następnie zatwierdzić ją klawiszem .

1 Raporty  
2 Konfiguracja





1 Param. ogólne  
2 Konf. sprzętu

2 Klawiszem  należy zatwierdzić pierwszą pozycję tego menu **Wyświetlacz**.

1 Wyśw. Klienta  
2 Wyśw. Operat.

3 Za pomocą klawiszy  /  wybrać funkcję **Jasność podświetlenia**, a następnie zatwierdzić .

2 Podświetlenie  
3 Jasność podś.

4 Klawiszami  /  należy wybrać żądane ustawienie (efekt jest widoczny na wyświetlaczu klienta), a następnie zatwierdzić klawiszem .

Jasność podśw.  
8



W celu optymalizacji i wydłużenia pracy z **akumulatora** drukarki, zalecane jest ograniczenie jasności podświetlenia do niezbędnego minimum.

## Konfiguracja sprzętu – Wyświetlacz operatora

Drukarka Posnet Temo wyposażona jest w alfanumeryczny wyświetlacz operatora o rozmiarze 2 x 16 znaków. Poniżej przedstawiono możliwości konfiguracji tego wyświetlacza.

### Ustawianie kontrastu

Funkcja pozwala określić kontrast wyświetlacza klienta/operatora – dostępnych jest 16 poziomów kontrastu (od 1 do 16). Aby ustawić ten parametr należy:

- 1 Z menu **Konfiguracja** wybrać pozycję **Konfiguracja sprzętu** (zgodnie z opisem w rozdziale [Sposób poruszania się po menu drukarki](#)), a następnie zatwierdzić ją klawiszem **OK**.

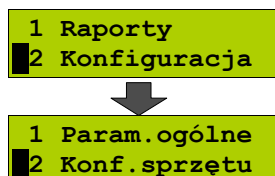

- 2 Klawiszem **OK** należy zatwierdzić pierwszą pozycję tego menu **Wyświetlacz**.

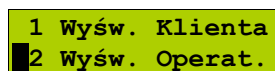

- 3 Klawiszem **OK** należy zatwierdzić pierwszą pozycję tego menu **Kontrast**.

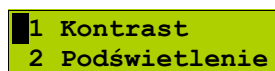

- 4 Klawiszami / należy wybrać żądane ustawienie (efekt jest widoczny na wyświetlaczu), a następnie zatwierdzić klawiszem **OK**.

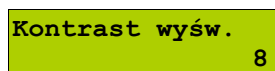



### Ustawianie podświetlenia

Funkcja ta pozwala ustawić, czy wyświetlacz klienta ma być podświetlony zawsze, czy tylko w przypadku zasilania z sieci. Podświetlenie może być również wyłączone.

Aby określić to ustawienie należy:

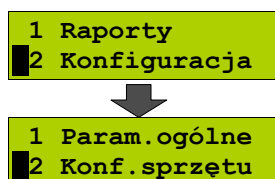
- 1 Z menu **Konfiguracja** wybrać pozycję **Konfiguracja sprzętu** (zgodnie z opisem w rozdziale [Sposób poruszania się po menu drukarki](#)), a następnie zatwierdzić ją klawiszem **OK**.





2 Klawiszem  należy zatwierdzić pierwszą pozycję tego menu **Wyświetlacz**.

1 Wyśw. Klienta  
2 Wyśw. Operat.

3 Za pomocą klawiszy  /  wybrać funkcję **Podświetlenie**, a następnie zatwierdzić ją klawiszem .

1 Kontrast  
2 Podświetlenie

4 Klawiszami  /  należy wybrać żądane ustawienie (**Tylko z zasilaczem, Zawsze** lub **Nigdy**), a następnie zatwierdzić klawiszem .

Tylko z zasil.  
Podświetlenie

Jasność podświetlenia

Funkcja pozwala zdefiniować intensywność podświetlenia – dostępnych jest 16 poziomów jasności (od 1 do 16). Aby ustawić ten parametr należy:

1 Z menu **Konfiguracja** wybrać pozycję **Konfiguracja sprzętu** (zgodnie z opisem w rozdziale [Sposób poruszania się po menu drukarki](#)), a następnie zatwierdzić ją klawiszem .

1 Raporty  
2 Konfiguracja



1 Param. ogólne  
2 Konf. sprzętu

2 Klawiszem  należy zatwierdzić pierwszą pozycję tego menu **Wyświetlacz**.

1 Wyśw. Klienta  
2 Wyśw. Operat.

3 Za pomocą klawiszy  /  wybrać funkcję **Jasność podświetlenia**, a następnie zatwierdzić .

2 Podświetlenie  
3 Jasność podś.

4 Klawiszami  /  należy wybrać żądane ustawienie (efekt jest widoczny na wyświetlaczu klienta), a następnie zatwierdzić klawiszem .

Jasność podśw.  
8



W celu optymalizacji i wydłużenia pracy z akumulatora drukarki, zalecane jest ograniczenie jasności podświetlenia do niezbędnego minimum.

## Zanik podświetlenia

Funkcja pozwala zdefiniować po jakim czasie automatycznie zgaśnie podświetlenie wyświetlacza. Wartość podawana jest w sekundach (0 oznacza ciągle podświetlenie). Aby ustawić ten parametr należy:

- 1 Z menu **Konfiguracja** wybrać pozycję **Konfiguracja sprzętu** (zgodnie z opisem w rozdziale [Sposób poruszania się po menu drukarki](#)), a następnie zatwierdzić ją klawiszem **OK**.

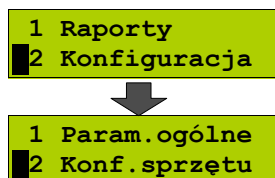

- 2 Klawiszem **OK** należy zatwierdzić pierwszą pozycję tego menu **Wyświetlacz**.

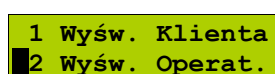

- 3 Za pomocą klawiszy **↑** / **↓** wybrać funkcję **Zanik podświetlenia**, a następnie zatwierdzić ją klawiszem **OK**.

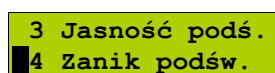

- 4 Klawiszami **↑** / **↓** należy wybrać żądany czas, a następnie zatwierdzić klawiszem **OK**.



## Konfiguracja sprzętu – Wydruk

### Jakość wydruku

Funkcja pozwala zdefiniować jakość wydruku – dostępne są 4 poziomy (od 1 do 4). Aby ustawić ten parametr należy:

- 1 Z menu **Konfiguracja** wybrać pozycję **Konfiguracja sprzętu** (zgodnie z opisem w rozdziale [Sposób poruszania się po menu drukarki](#)), a następnie zatwierdzić ją klawiszem **OK**.

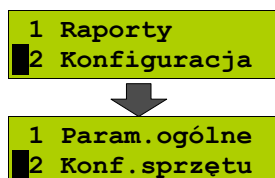

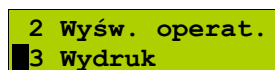

- 2 Za pomocą klawiszy **↑** / **↓** wybrać funkcję **Wydruk**, a następnie zatwierdzić ją klawiszem **OK**.



3 Klawiszem  należy zatwierdzić pierwszą pozycję tego menu **Jakość wydruku**.

1 Jakość wydr.  
2 Oszcz.papieru

4 Klawiszami  /  należy wybrać żądane ustawienia, a następnie zatwierdzić klawiszem . Urządzenie wygeneruje próbny wydruk odzwierciedlający wybraną jakość wydruku.

Jakość wydruku 2

Oszczędność papieru

Aby aktywować funkcję oszczędności papieru należy:

1 Z menu **Konfiguracja** wybrać pozycję **Konfiguracja sprzętu** (zgodnie z opisem w rozdziale [Sposób poruszania się po menu drukarki](#)), a następnie zatwierdzić ją klawiszem .

1 Raporty  
2 Konfiguracja

↓



1 Param.ogólne  
2 Konf.sprzętu

2 Za pomocą klawiszy  /  wybrać funkcję **Wydruk**, a następnie zatwierdzić ją klawiszem .

1 Wyświetlacz  
2 Wydruk

3 Za pomocą klawiszy  /  wybrać funkcję **Oszczędność papieru**, a następnie zatwierdzić ją .

1 Jakość wydr.  
2 Oszcz.papieru

4 Klawiszami  /  należy wybrać żądane ustawienie (**Tak** lub **Nie**), a następnie zatwierdzić klawiszem .

Nie  
Oszczędność pap.



## Konfiguracja sprzętu – Dźwięki klawiszy

Funkcja ta pozwala zdefiniować włączenie bądź wyłączenie dźwięków klawiszy (**Tak** lub **Nie**). Aby ustawić ten parametr należy:

- 1 Z menu **Konfiguracja** wybrać pozycję **Konfiguracja sprzętu** (zgodnie z opisem w rozdziale [Sposób poruszania się po menu drukarki](#)), a następnie zatwierdzić ją klawiszem **OK**.

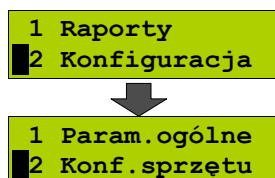

- 2 Za pomocą klawiszy / wybrać funkcję **Dźwięki klawiszy**, a następnie zatwierdzić ją klawiszem **OK**.

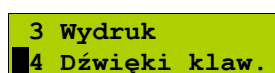

- 3 Za pomocą klawiszy / ustawić żadaną wartość (**Tak** / **Nie**) i zatwierdzić klawiszem **OK**.

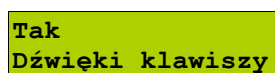

## Parametry ogólne – Interfejs PC

W drukarkach Posnet Temo istnieje możliwość wyboru portu komunikacyjnego, za pomocą którego drukarka będzie połączona z komputerem : COM lub USB.

Parametr ten można zmienić w następujący sposób:

- 1 Z menu **Konfiguracja** wybrać pozycję **Konfiguracja sprzętu** (zgodnie z opisem w rozdziale [Sposób poruszania się po menu drukarki](#)), a następnie zatwierdzić ją klawiszem **OK**.

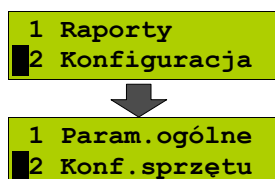

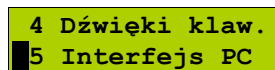

- 2 Za pomocą klawiszy / , wybrać funkcję **Interfejs PC**, a następnie zatwierdzić ją klawiszem **OK**.



- 3 Klawiszami / należy wybrać żądane ustawienie (**COM1** / **USB**), a następnie zatwierdzić wybór **OK**.



4 W przypadku wybrania portu COM 1 należy dodatkowo ustawić parametry transmisji szeregowej. Klawiszami  /  należy ustawić żądane wartości a następnie zatwierdzać klawiszem  .  
Poniżej przykładowa konfiguracja :

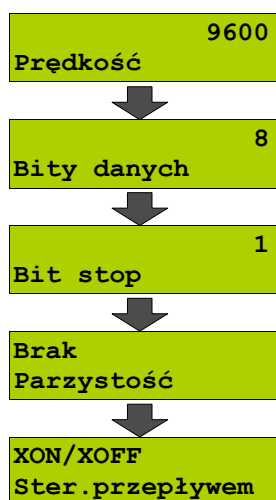

Drukarka powróci do menu **Konfiguracja sprzętu**.

# Rozdział 8 Zmiana waluty ewidencyjnej

## Eurofiskalizacja

Drukarka Posnet Temo posiada funkcję zmiany waluty ewidencyjnej. Domyślną walutą w trybie nefiskalnym jest PLN.



Walutę ewidencyjną można zmienić wyłącznie po raporcie dobowym a przed wydrukiem jakiegokolwiek innego dokumentu fiskalnego (można ją zmieniać tyle razy, ile jest dostępnych raportów dobowych).

Każda zmiana waluty ewidencyjnej jest zapisywana do pamięci fiskalnej i potwierdzana odpowiednim wydrukiem.

## Aktualna waluta ewidencyjna

Aby sprawdzić aktualną walutę ewidencyjną należy:

- 1 Z menu **Konfiguracja** wybrać pozycję **Waluta ewidencyjna** (zgodnie z opisem w rozdziale [Sposób poruszania się po menu drukarki](#)), a następnie zatwierdzić ją klawiszem **OK**.

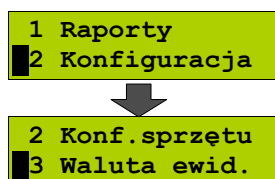

- 2 Na wyświetlaczu drukarki pojawi się informacja o aktualnej walucie ewidencyjnej.

Waluta  
ewidencyjna PLN

Na raportach dobowych i okresowych w odpowiedniej sekcji drukowany jest również napis określający jaka jest aktualna waluta ewidencyjna urządzenia.

## Zmiana waluty ewidencyjnej

Każda zmiana waluty ewidencyjnej jest zapisywana do pamięci fiskalnej i potwierdzana odpowiednim wydrukiem.

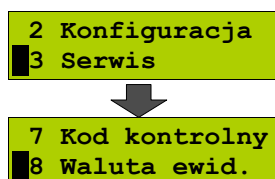

Aby zmienić walutę ewidencyjną należy:

- 1 Z menu **Serwis** wybrać pozycję **Waluta ewidencyjna** (zgodnie z opisem w rozdziale [Sposób poruszania się po menu drukarki](#)), a następnie zatwierdzić ją klawiszem **OK**.







2 Ponownie użyć klawisza  aby wybrać pierwszą pozycję menu **Zmiana waluty**.





```
1 Zmiana waluty
2 Przeliczenie
```

3 W celu ustawienia automatycznej zmiany waluty ewidencyjnej należy za pomocą klawiszy  /  ustawić wartość na **TAK** i zatwierdzić .





```
Tak
Autom. zm. aktywna
```

4 Następnie klawiszami  /  oraz  /  należy ustawić żądany skrót nazwy waluty i zatwierdzić .

```
Symbol waluty
PLN
```

5 Za pomocą klawiszy  /  należy ustawić migający kursor w polu, które ma być zmienione (dzień, miesiąc, rok). Następnie, używając klawiszy  / , ustawić wartość. Klawiszem  zatwierdzić dane.

```
Data
27-07-2011
```

6 Za pomocą klawiszy  /  należy ustawić migający kursor w polu, które ma być zmienione (godzina, minuta). Następnie, używając klawiszy  / , ustawić wartość. Klawiszem  zatwierdzić dane.

```
Godzina
10:00
```



**Jeśli w zaprogramowanym przez Użytkownika czasie automatycznej zmiany waluty ewidencyjnej totalizery będą niezerowe, drukarka automatycznie wykona raport dobowy przed jej wykonaniem.**

#### Przeliczenie



Aktywowanie funkcji oraz ustawienie przelicznika powoduje wydruk bezpośrednio po paragonie informacji dotyczącej kursu przeliczeniowego waluty ewidencyjnej na inną dowolnie zaprogramowaną oraz wartości do zapłaty z paragonu w tej walucie. Aby aktywować i ustawić przeliczenie należy:

1 Z menu **Serwis** wybrać pozycję **Waluta ewidencyjna** (zgodnie z opisem w rozdziale [Sposób poruszania się po menu drukarki](#)), a następnie zatwierdzić ją klawiszem .





```
2 Konfiguracja
3 Serwis
↓
7 Kod kontrolny
8 Waluta ewid.
```

2 Za pomocą klawiszy  /  wybrać funkcję **Przeliczenie**, a następnie zatwierdzić ją klawiszem .



```
1 Zmiana waluty
2 Przeliczenie
```

3 W celu aktywowania funkcji przeliczania należy za pomocą klawiszy  /  ustawić wartość **Włącz przeliczanie** na **Tak** i zatwierdzić klawiszem .

```
Tak
Wł.przeliczenie
```

4 Następnie klawiszami  /  oraz  /  należy ustawić żądany skrót nazwy waluty i zatwierdzić .





```
Symbol waluty
EUR
```

5 Należy ustalić jakiej zmiany będzie dotyczył przelicznik. Za pomocą klawiszy  /  ustawić żadaną konfigurację walut i zatwierdzić klawiszem .

```
1 PLN = ? EUR
Wyb.przelicznik
```

lub

```
1 EUR = ? PLN
Wyb.przelicznik
```

6 Za pomocą klawiszy  /  oraz  /  należy ustawić odpowiednią wartość przelicznika i zatwierdzić klawiszem .

```
1 PLN =
0000,000000
```

# Rozdział 9 Wyświetlacz Operatora - komunikaty

## Błędy fatalne

W każdym z wymienionych niżej przypadków dalsza praca urządzenia jest zablokowana. Wyjście ze stanu zablokowania nie jest możliwe. Można jedynie wyłączyć zasilanie, odczekać kilka sekund i włączyć ponownie. Powtórzenie się sytuacji błędnej wskazuje na konieczność wezwania serwisu.

### Błąd pamięci fiskalnej

Błędy o numerach z zakresu 1000-1036 związane są z pamięcią fiskalną. Więcej informacji na ich temat można znaleźć w Instrukcji Serwisowej drukarki. Numer błędu należy podać podczas kontaktowania się z serwisem.

Przykładowe okno z opisem błędu:

```
(1005) Błąd
fatalny modułu
fiskalnego, błąd
w pierwszym
bloku kontrolnym
```

Numer błędów wyświetlane są na początku komunikatu o błędzie w nawiasach okrągłych np. (1005)

#### Przyczyna:

Wystąpił błąd zapisu do pamięci fiskalnej. Może się to zdarzyć tylko w urządzeniu w trybie fiskalnym lub w trakcie fiskalizacji, podczas operacji związanej z trwałym zapisem danych w module fiskalnym (fiskalizacja, raport dobowy, zmiana stawek PTU, zerowanie RAM).



**Błąd jest nieusuwalny. Należy wezwać serwis.**

## Błędy zasilania

Poniżej opisano komunikaty związane z zasilaniem urządzenia i pracą z akumulatora. Nie muszą one oznaczać konieczności zaprzestania pracy na urządzeniu. Sygnalizują one jednak stan drukarki, który wymaga interwencji.

### Słaby akumulator (1)

```
Słaba bateria!
Podłącz
ładowarkę!
```

#### Przyczyna:

Spadek napięcia wewnętrznego akumulatora (spowodowany zanikiem napięcia w sieci, odłączeniem lub uszkodzeniem zewnętrznego zasilacza) do poziomu, przy którym bezwzględnie należy podłączyć zasilanie zewnętrzne.

#### Sposób usunięcia:

Podłączyć zewnętrzny zasilacz. Odczekać do momentu, kiedy napięcie akumulatora podniesie się do wymaganego poziomu (zniknięcie komunikatu). W przypadku gdy przyczyną jest uszkodzenie zasilacza, należy wezwać serwis!

## Słaby akumulator (2)

Słaby akumulator  
lub błąd  
mechanizmu.

Komunikat może pojawiać się w trakcie wydruku.

### Przyczyna:

Napięcie wewnętrznego akumulatora spadło do poziomu, poniżej którego poprawna praca jest niemożliwa. Komunikat ten można skasować klawiszem  lub znika on samoistnie po krótkiej chwili.

### Sposób usunięcia:

Podłączyć zewnętrzny zasilacz (ładownicę). Jeśli akumulator został naładowany, a błąd cyklicznie pojawia się nadal, należy wezwać serwis.

## Komunikaty błędów mechanizmu drukującego

Komunikaty z tej grupy mogą pojawić się w trakcie drukowania. Komunikat ten może pojawić się również bezpośrednio po włączeniu drukarki. W każdym z wymienionych poniżej przypadków na panelu drukarki zapala się dioda **BŁĄD**.

Po usunięciu przyczyny należy skasować błąd klawiszem .

## Błędy mechanizmu

Błąd mechanizmu  
lub słaby  
akumulator.

### Przyczyna:

1. Uszkodzenie mechanizmu.
2. Słaby akumulator.

### Sposób usunięcia:

W takim przypadku należy zawsze naładować akumulator. Upewnić się czy podłączono poprawnie zewnętrzny zasilacz (ładownicę) oraz skasować błąd klawiszem .

Jeżeli komunikat po naładowaniu akumulatorów nie znika, wezwać serwis.

Błąd mechanizmu

### Przyczyna:

1. Uszkodzenie mechanizmu.
2. Uszkodzenie obcinacza.

### Sposób usunięcia:

Skasować błąd klawiszem . Spróbować ponownie próbę cięcia papieru. Jeśli błąd pojawia się nadal, należy wezwać serwis.

W przypadku wystąpienia powyższego błędu można spróbować wyłączyć obsługę obcinacza. Dla niektórych awarii będzie możliwa praca drukarki bez obcinacza (do czasu naprawy urządzenia).

Błąd mechanizmu  
lub podniesiona  
dźwignia.

**Przyczyna:**

1. Uszkodzenie mechanizmu.
2. Podniesiona pokrywa komory papieru.

**Sposób usunięcia:**

Należy docisnąć pokrywę komory papieru (patrz rozdział [Wymiana papieru](#)) i skasować błąd klawiszem .

Jeżeli pokrywa jest opuszczona, należy ją otworzyć, a następnie zamknąć i skasować błąd klawiszem .

Jeżeli komunikat nie znika, wezwać serwis.

**Brak papieru**

Patrz rozdział [Wymiana papieru](#).

W przypadku uszkodzenia mechanizmu drukującego (nie można skasować błędu mimo, że papier jest poprawnie założony) należy wezwać serwis.

**Ostrzeżenia**

Komunikaty z tej grupy sygnalizują pewne stany awaryjne urządzenia. Niektóre z nich umożliwiają zwykle dalszą pracę urządzenia. Informacje te służą do poinformowania użytkownika bądź serwisu o zaistnieniu niepoprawnej sytuacji.

**Zerowe totalizery**

```
(382) Próba
wykonania
drugiego
raportu
zerowego.
```

**Przyczyna:**

Próba wykonania kolejnego zerowego raportu dobowego w tym samym dniu (patrz [Raporty fiskalne – Raport dobowy](#)).

**Wcześniejsza data**

```
(2025) Błąd
daty. Data
wcześniejsza niż
ostatni zapis do
pamięci
fiskalnej.
```

**Przyczyna:**

Próba ustawienia daty wcześniejszej niż ostatnio zapisana w module fiskalnym.

**Sposób usunięcia:**

Poprawne ustawienie czasu (patrz rozdział [Parametry ogólne – Data i czas](#)).

**Zapełniona baza**

```
(2101)
Zapełnienie
bazy sprzedaży
```

**Przyczyna:**



Ilość towarów w bazie została przekroczona.

**Sposób usunięcia:**

Błąd może usunąć tylko autoryzowany serwis..

Błąd zegara

(2026) Błąd  
programowania  
zegara.

**Przyczyna:**

Skasowanie zegara lub uszkodzenie drukarki.

**Sposób usunięcia:**

Należy bezwzględnie wezwać serwis.

Mała ilość wolnych zapisów do pamięci fiskalnej

Pozostało xx  
rap. dobowych

**Przyczyna:**

Jest to ostrzeżenie o zbliżającym się całkowitym zapelnieniu pamięci fiskalnej. Jeżeli liczba zapisanych w niej Raportów dobowych przekroczy 1800, to po każdym kolejnym raporcie drukarka przy włączeniu będzie wyświetlać ten komunikat, informując o ilości wolnych zapisów (xx). Drukarka Posnet Temo pozwala zapisać 1830 raportów dobowych. Dodatkowo drukowana jest stosowna informacja na paragonie po wykonaniu raportu dobowego.

**Sposób usunięcia:**

naciśnięcie klawisza .

**Komunikaty związane z sekwencjami sterującymi**

Dokładny opis sekwencji sterujących znajduje się w *Instrukcji programisty* dostępnej na stronie [www.Posnet.com](http://www.Posnet.com).

Błąd sekwencji sterujących

W przypadku jeśli program sterujący (sprzedaży) prześle do drukarki nieprawidłową instrukcję zostanie wydrukowana formatka „Błądu interfejsu” z nazwą instrukcji, w której wystąpił błąd (np. trend) oraz kodem błędu (np. 2005).

przykładowy wydruk:

N I E F I S K A L N Y  
BŁĄD INTERFEJSU  
Błąd trend 2005  
N I E F I S K A L N Y

**Sposób usunięcia:**

Należy skontaktować się z dostawcą lub producentem oprogramowania .

Raport dobowy

RRRR-MM-DD  
Data poprawna ?

**Przyczyna:**

Program sterujący (sprzedaży) przesłał do drukarki rozkaz wykonania raportu dobowego (bez podania daty).

**Sposób usunięcia:**

Klawisz  powoduje wykonanie raportu (**po zatwierdzeniu poprawności daty**).

Klawisz  powoduje rezygnację z wykonania raportu.

**Zmiana stawek PTU**

RRRR-MM-DD  
Data poprawna ?

**Przyczyna:**

Program sterujący (sprzedaży) przesłał do drukarki nowe stawki PTU (stawki podatku VAT).

**Sposób usunięcia:**

Naciśnięcie klawisza  powoduje zapis nowych wartości stawek PTU (**po zatwierdzeniu poprawności DATY**) w pamięci fiskalnej oraz wydruk krótkiego raportu.

Użycie klawisza  oznacza rezygnację z programowania nowych stawek.

# Rozdział 10 Informacje dodatkowe

---

## Formatki wydruków nefiskalnych

Formaty wydruków nefiskalnych są zawarte w **Instrukcji dla Programistów** (instrukcja dostępna na [www.posnet.com](http://www.posnet.com)). O wydrukach dostępnych dla użytkownika decydują możliwości programu sprzedaży współpracującego z drukarką.

---

## Obliczenia

Obliczenia wykonywane przez drukarkę podczas transakcji opisano w **Instrukcji dla Programistów** (instrukcja dostępna na [www.posnet.com](http://www.posnet.com)).

---

## Protokół komunikacyjny

Dokładny opis protokołu komunikacji zawiera **Instrukcja dla Programistów** (instrukcja dostępna na [www.posnet.com](http://www.posnet.com)).

# Rozdział 11 Homologacje i certyfikaty

Wszelkie niezbędne certyfikaty i homologacje dostępne są do pobrania ze strony internetowej [www.posnet.com](http://www.posnet.com).